

MANUAL DO USUÁRIO

APARELHO AUDIOVISUAL DE KARAOKÊ
MIDI - DVD - VCD - CD - MP3 - JPEG - CDG

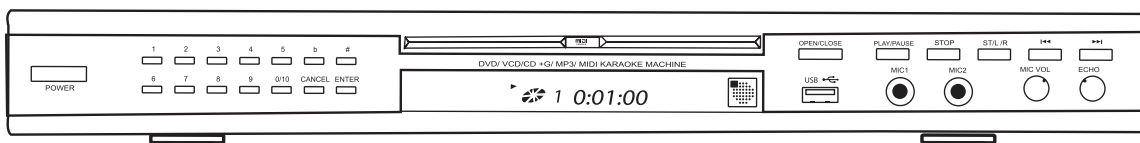

COMBINA MÚSICA , IMAGEM, TECNOLOGIA & DIVERSÃO!

ÍNDICE

ÍNDICE

■ INFORMAÇÕES ANTES DO USO		■ DVD CONFIGURAÇÕES	
• CARACTERÍSTICAS DO VMD-8380s	1	• AJUSTE GERAL	18
■ PARA USO CORRETO		• CAIXAS ACÚSTICAS	19
• MANUSEIO	2	• CONFIGURAÇÃO ÁUDIO	20
• INSTALAÇÃO	2	• CONFIGURAÇÃO VÍDEO	21
■ INFORMAÇÕES ANTES DO USO		• PREFERÊNCIAS	22
• ACESSÓRIOS.....	3	■ REPRODUZINDO DISCOS (DVD/VCD/CD/ MP3/JPEG)	
• CUIDADOS COM OS DISCOS	3	• INICIANDO A REPRODUÇÃO DO DISCO	23
• PAINEL FRONTAL	4	• REPRODUÇÃO DO DISCO	24
• PAINEL POSTERIOR	4	• FUNÇÕES ESPECÍFICAS DE DVD	25
■ CONTROLE REMOTO		■ FUNÇÕES ESPECÍFICAS DE VCD/ MP3 E JPEG	
• DESCRIÇÃO DAS FUNÇÕES	5	• VCD	26
• COMO MANUSEAR O CONTROLE REMOTO	6	• JPEG	26
• SUBSTITUIÇÃO DE PILHAS	6	• MP3	27
■ COMO INSTALAR		■ AUTODIAGNÓSTICO	
• CONECTANDO NA TELEVISÃO	7	• COMO DIAGNOSTICAR FALHA OPERACIONAL	28
• CONECTANDO COM UM RECEIVER(AMPLIFICADOR)	7	■ FICHA TÉCNICA	
• CONECTANDO COM UM APARELHO DE SOM SURROUND 5.1 CANAIS	8	• ESPECIFICAÇÕES	29
■ VIDEOKÊ			
• CONFIGURAÇÕES VIDEOKÊ	9		
■ MODOS DE EXECUÇÃO VIDEOKÊ			
• SELEÇÃO DE MÚSICA PELO NÚMERO.....	10		
• SELEÇÃO DE MÚSICA PELA LISTA DA TELA	11		
• MODO REPETITIVO	12		
• LISTA DE CANÇÃO FAVORITA	13		
• COMO PROGRAMAR CANÇÕES.....	13		
• PROGRAMAÇÃO COM PRIORIDADE	14		
• PROGRAMAÇÃO EM QUALQUER PARTE DA LISTA	14		
• GRAVAR COM A SUA VOZ	15		
• FUNÇÕES EXTRAS	16		
• FUNÇÕES EXTRAS AUTOMÁTICAS	17		
• GRÁFICO DE TOM E TEMPO	17		

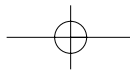

INFORMAÇÕES ANTES DO USO

CARACTERÍSTICAS DO VMD-8380s

VIDEOKÊ, empresa que trouxe o primeiro aparelho audiovisual do Brasil inova mais uma vez o universo do entretenimento trazendo essa grande novidade: **VMD – 8380s!**

Além de cantar e assistir os seus DVD's com todos os recursos que só o aparelho VIDEOKÊ pode oferecer, agora você poderá também gravar um CD com a sua própria voz!!!. Aparelho equipado com MIDI processador e entrada USB (com uso de pen-drive) para gravar e oferece ainda:

- Non-Stop Music: Executar música sem interrupções
- Selecionar música pelo número
- Selecionar música pela lista na tela
- Pontuação com 3 opções de grau de dificuldade;
- Variedade de modos de execução;
- Ajustes de tom, com opções de meio em meio tom ou de uma escala;
- Ajustes de tempo;
- Controle de eco;
- Acompanhamento de melodia de voz;

Além de tudo isso, o **VMD – 8380s** ainda conta com **NOVAS FUNÇÕES EXCLUSIVAS:**

- Listagem de músicas na tela com as opções de: ordem de idiomas, favoritos, popular e lançamentos que podem ser acessadas mesmo durante a execução de uma canção;
- Programação de 9 listas de canções favoritas com até 60 canções cada, totalizando 540 canções a sua escolha;

- Opção de cores para as letras das músicas e som-

breamento das letras para um melhor contraste a sua escolha! São mais de 40 opções de combinações;

- Opcional de voz do intérprete e acompanhamento automático: a voz guia aparece quando não há captação de voz no microfone, (em algumas canções);
- Sugestões automáticas das canções disponíveis no seu DVD com acesso imediato. Basta teclar PLAY e começar a cantar;
- Programação de até 99 canções, com opções de cancelamento, prioridade e remanejamento da ordem de execução;
- Informativo automático do código e nome da próxima canção a ser executada, durante os solos instrumentais;
- Mensagens opcionais personalizadas que surgem durante os solos instrumentais;
- Opção com ou sem letra na tela durante a execução de uma canção.

Para melhor aproveitamento do VMD-8380s, leia com atenção este manual.

Após a leitura, guarde-o com cuidado junto ao seu termo de garantia.

■ **Este aparelho está equipado com adaptador de voltagem automático de AC 110V a 250V, 60Hz / 50Hz. Portanto, não há necessidade de ajustar a voltagem.**

* Especificações sujeitas a mudanças, sem notificação prévia

PARA USO CORRETO

MANUSEIO

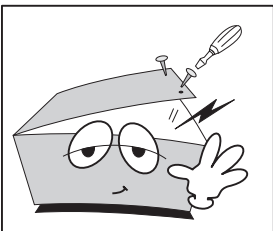

Não desmontar e não mexer no interior do **VIDEOKÊ**.

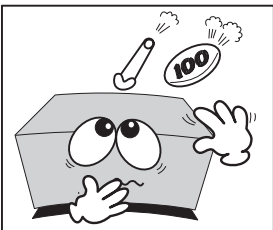

Não colocar objetos de qualquer espécie dentro do aparelho.

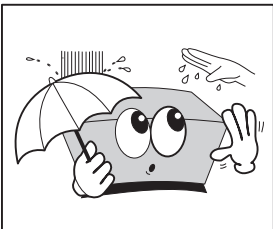

Nunca tocar no **VIDEOKÊ** ou em seus componentes com as mãos molhadas.

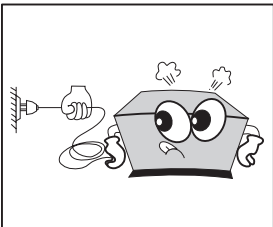

Segure o plugue e não o fio quando for desligar o aparelho da tomada.

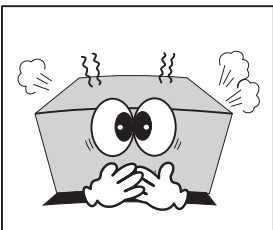

Quando sentir um odor químico causado pela queima do aparelho, desligue-o imediatamente da tomada e procure uma assistência técnica para reparos.

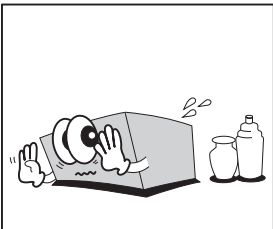

Para limpar a superfície, use panos *secos* e limpos. Não use gasolina, benzina, solvente ou thinner .

INSTALAÇÃO

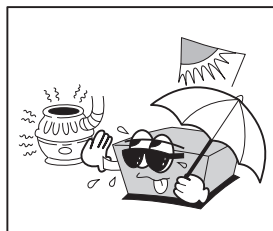

Não expor o **VIDEOKÊ** diretamente à luz solar, não deixá-lo próximo a aquecedores. No litoral é conveniente envolver o aparelho após o uso, devido a maresia.

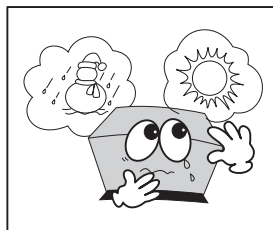

Não coloque o **VIDEOKÊ** onde haja mudanças bruscas de temperatura.

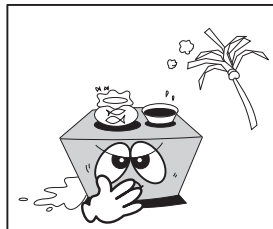

Não colocar nenhum objeto com líquido sobre, ou ao redor do **VIDEOKÊ**.

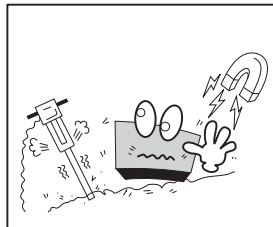

Não colocar o **VIDEOKÊ** onde haja trepidação ou campo magnético.

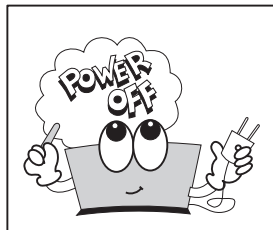

Para um bom funcionamento do seu aparelho, certifique-se de que todas as conexões foram efetuadas corretamente antes de ligar o **VIDEOKÊ** na tomada de força.

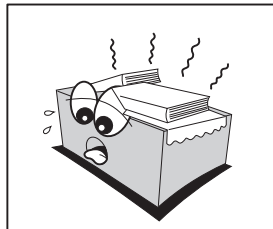

Não cobrir a parte superior do **VIDEOKÊ**, para evitar aquecimento.

Seguindo esses cuidados simples, você poderá prolongar a vida útil do seu aparelho e evitar choques elétricos.

INFORMAÇÕES ANTES DO USO

ACESSÓRIOS

• LISTA DE ACESSÓRIOS INCLUSOS

CERTIFICADO DE GARANTIA
E CARTA RESPOSTA



MANUAL DO
USUÁRIO

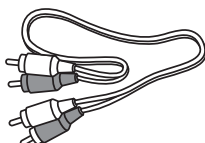

CABO DE ÁUDIO



MICROFONE

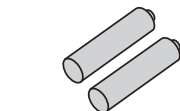

BATERIAS
AAA



CABO DE VÍDEO

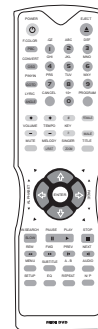

CONTROLE
REMOTO

OBS: DVDs de Canções são vendidos separadamente

CUIDADOS COM OS DISCOS

1. Nunca toque na superfície do disco, segure-o sempre pelas bordas.

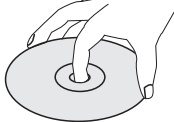

2. Não exponha o disco a raios solares ou próximo a aquecedores.

3. Não cole papel nem fitas adesivas no disco.



4. Caso perceba alguma sujeira no disco, limpe-o com um pano limpo, macio e SECO, passando no sentido do centro para as bordas.



5. Nunca utilize gasolina, thinner ou produtos de limpeza de qualquer espécie.

6. Não utilize discos com formato irregular, como por exemplo, em forma de coração, estrela, etc. sua embalagem.

INFORMAÇÕES SOBRE DISCOS DE DVD

Os DVDs são discos que possuem excelente qualidade de som e imagem.

Os tempos de reprodução desses discos podem chegar a:

- 240 min. para discos de 12cm com uma face;
- 480 min. para discos de 12cm com dupla face;
- 80 min. para discos de 8cm com uma face;
- 160 min. para discos de 8cm com dupla face.

Atente aos DVDs que possuem gravações nas duas faces! Escolha o lado que deseja reproduzir e introduza-o no compartimento com a face escolhida voltada para baixo.

Além dessas particularidades, os DVDs podem ser gravados em diferentes sistemas. O VMD-8380s já vem equipado com os sistemas: PAL-M, NTSC ou MULTI, o que permite assistir DVDs gravados em qualquer um desses sistemas.

Nem todos os DVDs possibilitam usufruir das inúmeras funções desse aparelho. Consulte sempre as instruções que acompanham o disco.

INFORMAÇÕES GERAIS

Após introduzir o disco no compartimento, verifique as configurações do MENU do DVD (quando houver) para selecionar o áudio e a legenda de sua preferência, através das teclas LEFT / RIGHT, UP / DOWN do controle remoto.

Alguns DVDs permitem a selecionar o idioma da legenda e do áudio durante a execução do disco, utilizando a tecla SUBTITLE para configurar as legendas e ÁUDIO para configurar o som (áudio).

Muitas vezes o MENU do DVD também oferece a possibilidade de ir diretamente a alguma cena, ou até mesmo escolher entre iniciar o filme ou documentários, making of, etc.

INFORMAÇÕES ANTES DO USO

PAINEL FRONTAL

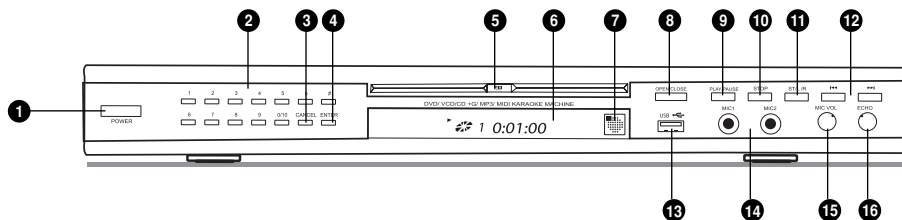

- | | |
|---|---|
| <p>1 POWER
Liga e desliga o aparelho.</p> <p>2 TECLAS NUMÉRICAS
Seleciona itens, códigos e ajustes.</p> <p>3 CANCEL
Cancela comandos, itens e códigos.</p> <p>4 ENTER
Programa canções.</p> <p>5 COMPARTIMENTO DE DISCO.</p> <p>6 DISPLAY
Visualização de funções.</p> <p>7 SENSOR DO CONTROLE REMOTO.</p> <p>8 OPEN/CLOSE
Abre e fecha o compartimento de disco.</p> | <p>9 PLAY/PAUSE
Inicia e pausa a reprodução do disco.</p> <p>10 STOP
Interrompe a reprodução do disco.</p> <p>11 ST/L/R
Melody - Para anular melodia.</p> <p>12 PREV/ NEXT
Seleciona itens.</p> <p>13 USB
Conexão para Pen Drive</p> <p>14 MIC 1 e MIC 2
Entradas para dois microfones.</p> <p>15 MIC
Ajuste de volume dos microfones.</p> <p>16 ECHO
Ajuste de eco dos microfones.</p> |
|---|---|

PAINEL POSTERIOR

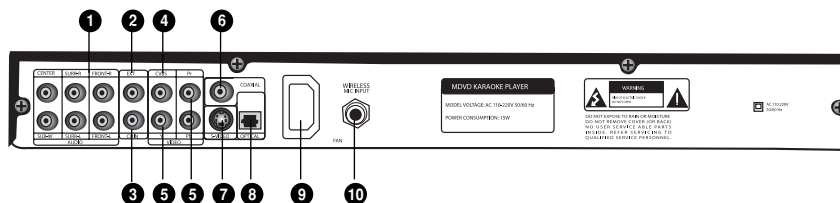

- | | |
|---|--|
| <p>1 CENTER / SUB-W / SURR-R / SURR-L / FRONT-R E FRONT-L: SAÍDAS 5.1
Para conectar a um receiver (amplificador) que possua conectores de entrada 5.1 canais.</p> <p>2 EXIT
Para conectar no amplificador que possua entrada para conexão de microfone extra com opcional de pontuação de Videokê.</p> <p>3 COIN
Acionamento com ficha.</p> <p>4 CBVS
Saída de vídeo para conector RCA</p> <p>5 Y / Pb / Pr
Para conectar a um monitor, T.V. ou projetor que possua conectores de entrada de vídeo com (Y / Pb / Pr) que sejam compatíveis com o sinal de saída do reprodutor.</p> | <p>6 COAXIAL
Para conectar a um aparelho de áudio utilizando um cabo de conexão coaxial.</p> <p>7 S VÍDEO
Para conectar na entrada de vídeo S VÍDEO da T.V. ou monitor.</p> <p>8 OPTICAL
Para conectar na entrada de um aparelho digital.</p> <p>9 ANTI-PIRATARIA
Para conectar cartucho anti-pirataria</p> <p>10 MICROFONE
Para conectar receptor de microfone sem fio</p> |
|---|--|

CONTROLE REMOTO

DESCRIÇÃO DAS FUNÇÕES

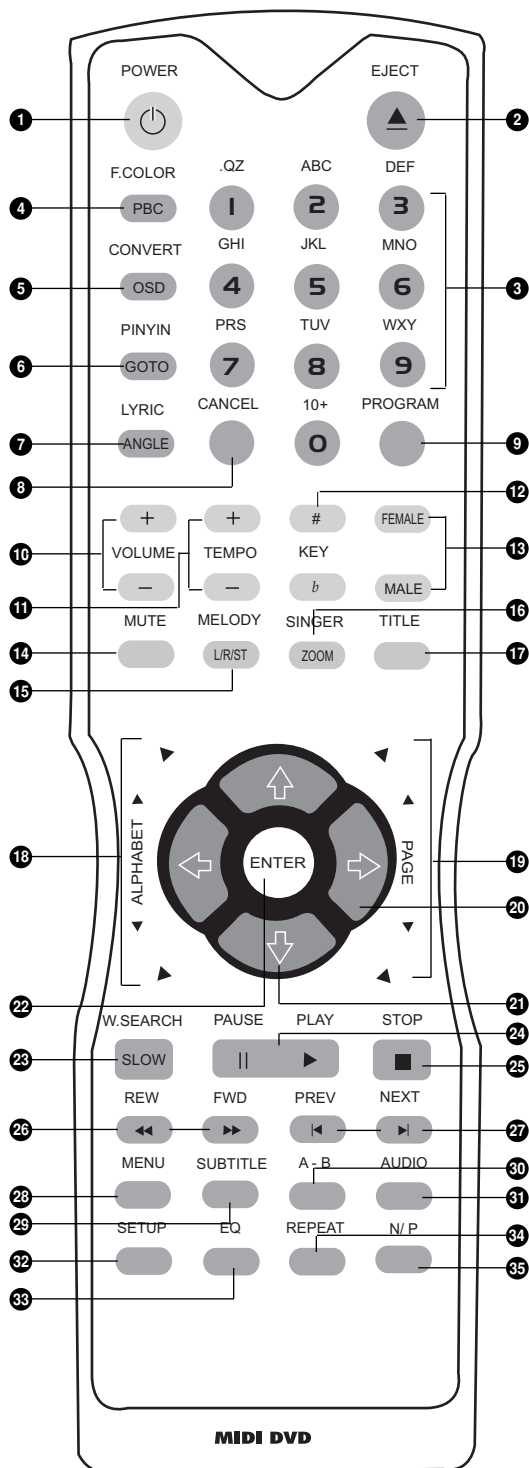

- 1 POWER: Para ligar e desligar o aparelho.
- 2 EJECT: Abre e fecha o compartimento de disco.
- 3 TECLADO ALFANUMÉRICO: Para selecionar e/ou executar itens ou ajustes.
- 4 PBC/F. COLOR: Para selecionar cor da letra da música.
- 5 CONVERT/OSD: Conversão de escrita chinesa simplificada.
- 6 PINYIN/GOTO: Escrita romanizada em chinês ou cantonês.
- 7 ANGLE/LYRIC: Esconde as letras de música.
- 8 CANCEL: Para cancelar itens selecionados.
- 9 PROGRAM: Para programar itens selecionados.
- 10 VOLUME: Para ajustar aumentar ou diminuir o áudio.
- 11 TEMPO: Para ajustar a velocidade da reprodução do disco.
- 12 KEY: Para ajustar de meio em meio tom.
- 13 TOM M/F: Para ajustar o tom masculino ou o tom feminino.
- 14 MUTE: Para interromper o som.
- 15 MELODY/L/R/ST: Executa música sem melodia ou voz guia.
- 16 SINGER: Para alternar entre lista de canção ou título.
- 17 TITLE: Para entrar/sair da função lista de canções.
- 18 ALPHABET: Teclas de navegação pela letra inicial de título ou nome do cantor.
- 19 PAGE: Teclas de navegação por página por página.
- 20 LEFT / RIGHT: Para selecionar e/ou executar itens ou ajustes.
- 21 UP / DOWN: Para selecionar e/ou executar itens ou ajustes.
- 22 ENTER: Para selecionar e/ou executar itens.
- 23 W.SEARCH/SLOW: Para procurar música ou nome do cantor.
- 24 PAUSE/PLAY: Para pausar ou iniciar a reprodução do disco.
- 25 STOP: Para interromper a reprodução do disco.
- 26 REW / FWD: Para avançar ou retroceder trechos.
- 27 PREV/NEXT: Para avançar ou retroceder faixas, capítulos ou títulos.
- 28 MENU: Para acessar o MENU do disco.
- 29 SUBTITLE: Para selecionar idioma de legenda.
- 30 A - B: Para repetir um determinado trecho.
- 31 AUDIO: Para selecionar trilha sonora/ Ativa modo gravação
- 32 SETUP: Para acessar o MENU de configurações do aparelho.
- 33 EQ: Para selecionar o tipo de equalização.
- 34 REPEAT: Para selecionar as funções de modo de execução.
- 35 N/P: Para selecionar o sistema de cor entre PAL ou NTSC.

CONTROLE REMOTO

COMO MANUSEAR O CONTROLE

- **SENSOR DO CONTROLE REMOTO**
Mantenha o controle remoto direcionado ao sensor, dentro de um ângulo de até 30° para o lado esquerdo ou direito.
- Use o controle remoto até a distância máxima de 7 metros.

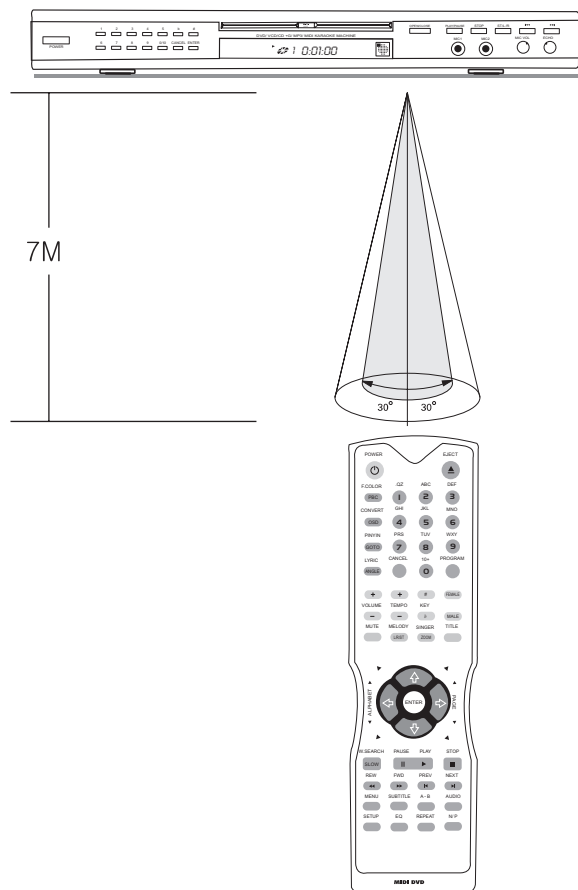

O QUE FAZER EM CASO DE FALHA

- **NÃO FUNCIONA**
As pilhas estão fracas. Substitua-as por pilhas novas e verifique a tomada do aparelho.
- **FALHAS NO COMANDO**
- A causa pode ser interferência eletrônica de outras máquinas. Direcione corretamente o controle remoto em direção ao Videokê.
- Se o controle remoto só funcionar em distâncias curtas ou não funcionar, troque as pilhas.
- **OBS:** O contato com a água ou a exposição ao calor excessivo pode causar sérios danos ao controle remoto.

COMO SUBSTITUIR PILHAS USADAS

- Seja cauteloso com a polaridade \oplus e \ominus quando colocar as pilhas no controle remoto.
- Retire as pilhas quando não for utilizar por um longo período de tempo.
- Troque ambas as pilhas ao mesmo tempo.

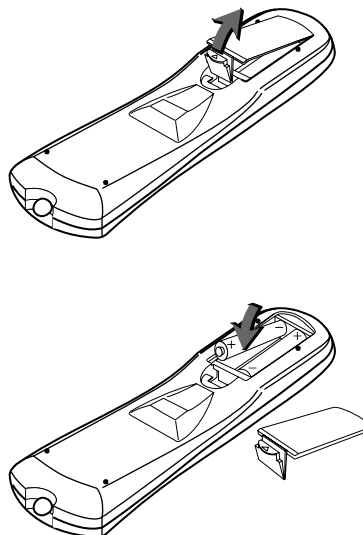

- Retire completamente a tampa, conforme ilustração acima.
- Verifique a polaridade das pilhas e coloque-as corretamente.
- Recoloque a tampa.
- Use duas pilhas do tipo AAA 1.5.

COMO INSTALAR

CONECTANDO NA TELEVISÃO

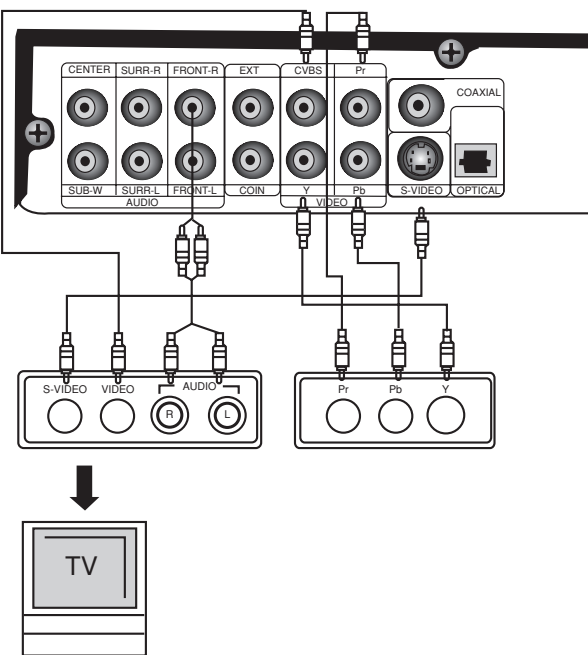

VÍDEO
Existem 3 opções de conexão:

- 1) Conecte o cabo RCA com o conector amarelo na saída de vídeo CVBS do Videokê e na entrada de vídeo do seu televisor. (Padrão)
- 2) Caso o seu televisor possua entrada S VÍDEO, conecte o aparelho através do conector S VÍDEO OUT do VMD-8380s, utilizando um cabo S VÍDEO.
- 3) Você também pode instalar em monitor ou projetor compatíveis a Y, Pb, Pr, conectando através dos conectores COMPONENT VIDEO OUT utilizando um cabo de 3 vias. Esta opção proporciona imagem de melhor qualidade.

* Após a escolha da sua conexão (1, 2 ou 3) será necessário a confirmação através da Configuração Video (Vide página 20)

AÚDIO

- Conecte os cabos de conectores vermelho/branco na saída do Videokê FRONT-R / FRONT-L e na entrada de áudio do seu televisor.

* Cabo de S-Video ou Cabo de Video Component são vendidos separadamente

CONECTANDO COM UM RECEIVER (AMPLIFICADOR)

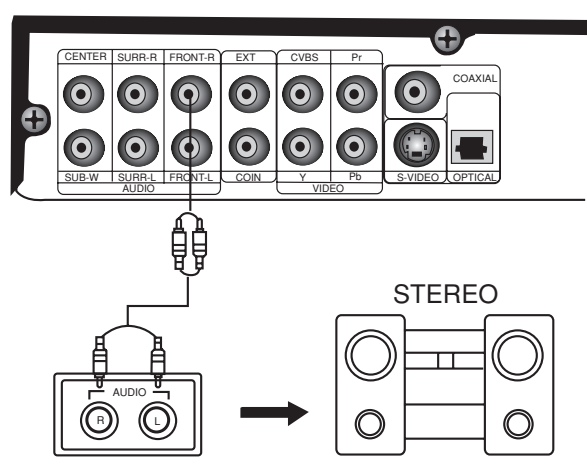

• Utilize os cabos de plugues branco/vermelho para conectar na saída do Videokê áudio FRONT-R / FRONT-L no receiver (amplificador, aparelho de som).

• Certifique-se de conectar os plugues às tomadas de mesma cor nos aparelhos: vermelho = áudio direito (R) / branco = áudio esquerdo (L).

COMO INSTALAR

CONECTANDO COM UM APARELHO DE SOM SURROUND 5.1 CANAIS

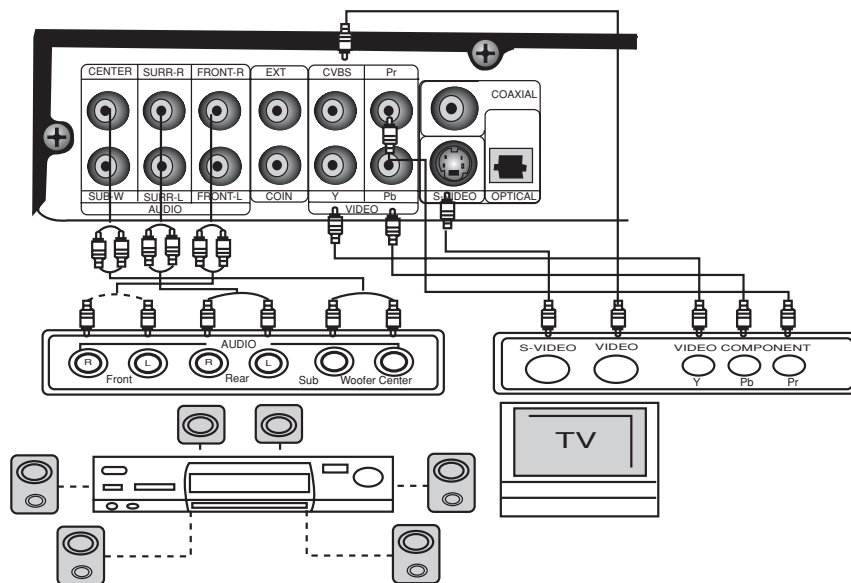

- Utilize cabos de conectores branco/vermelho para conectar as saídas FRONT-R / FRONT-L do Videokê com as respectivas entradas do aparelho de som 5.1.
- Utilize cabos de conectores branco/vermelho para conectar as saídas SURR-R / SURR-L do Videokê com as respectivas entradas do aparelho de som 5.1.
- Utilize um cabo de conexão de áudio mono para conectar na saída CENTER do Videokê com a respectiva entrada do aparelho de som 5.1.
- Utilize um cabo de conexão de áudio mono para conectar na saída SUB-W do Videokê com a respectiva entrada do aparelho de som 5.1.

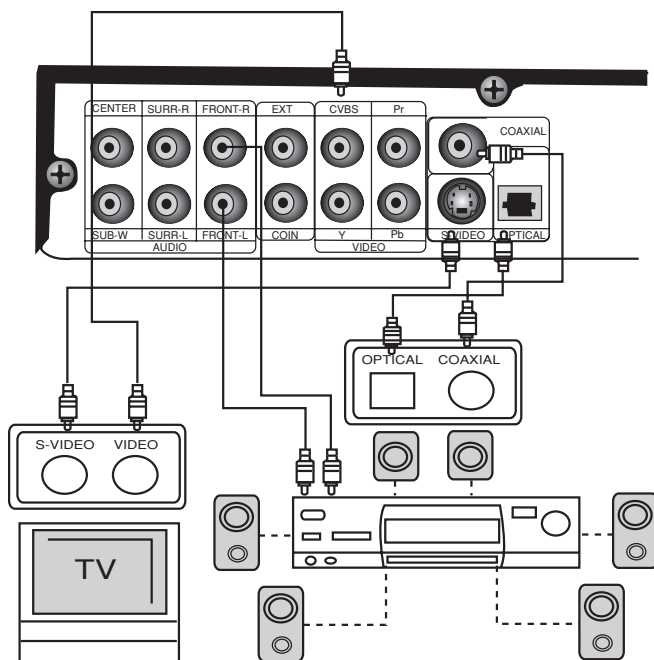

- Se você possui um aparelho digital como um receiver (amplificador) com conector digital, instale o aparelho através de um conector DIGITAL OUT OPTICAL ou COAXIAL, utilizando os cabos adequados.

- Mesmo com Coaxial ou Optical conectado, será necessário conexão Estéreo com Front R, L para Videokê. O padrão mundial de karaokê é Estéreo, o que faz necessário a sua conexão.

*Os cabos Coaxial ou Optical são vendidos separadamente.

VIDEOKÊ

CONFIGURAÇÕES VIDEOKÊ

1 Tecla SETUP no controle remoto.

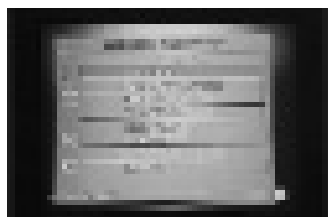

2 ESCOLHER FUNÇÕES

Com as teclas de navegação LEFT ◀ / RIGHT ▶
UP ▲ / DOWN ▼ seleccione AJUSTE GERAL.

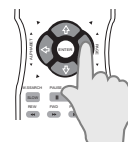

*O aparelho já sai da fábrica com a configuração Áudio/SPDIF/Desativado.
Uma vez usado um filme no 5.1 Canal (Home Theater) no seu VMD8380s, você deverá configurar novamente esta função para voltar ao modo Videokê.
O áudio deverá estar em analógico, caso contrário não se escutará a música.
Tecla Setup e Configure Áudio/SPDIF/Desativado.*

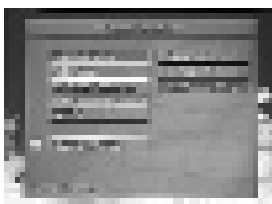

KARAOKE MODE

- DESATIVADO: para desativar as funções de KARAOKÊ.
- KARAOKÊ ON: para ativar as funções de Karaokê sem pontuação.
- PONTUAÇÃO ATIVA: para ativar as funções de Karaokê com pontuação.

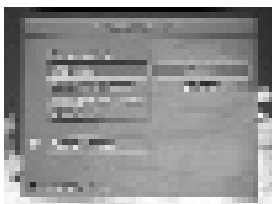

MICROFONE INPUT

- INTERNO: quando o microfone for conectado no próprio aparelho.
- EXTERNAL: quando o microfone for conectado em amplificador que possua a função de pontuação compatível ao Videokê.



NÍVEL DE PONTUAÇÃO

- BAIXO: para baixo grau de generosidade (pontuação difícil).
- MÉDIO: para médio grau de generosidade (pontuação média).
- ALTO: para alto grau de generosidade (pontuação fácil).

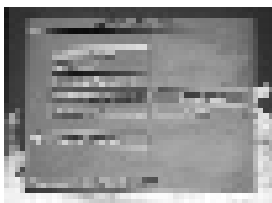

MENSAGEM DO USUÁRIO

- DESATIVADO: para desativar as mensagem na tela.
- ATIVADO: para ativar as funções de mensagem na tela que aparecerem automaticamente a cada intervalo

INSERÇÃO DE MENSAGEM

- Para inserir letras na primeira linha de mensagem, utilize o teclado alfanumérico. Tecla ENTER ou DOWN para iniciar a segunda linha.
- Cancel para apagar, 0 para espaço

NOVO

MODOS DE EXECUÇÃO VIDEOKÊ

SELEÇÃO DE MÚSICA PELO NÚMERO

1 TELA INICIAL



2 SELEÇÃO DAS MÚSICAS

Digite o código da canção que deseja executar através do controle remoto ou no teclado numérico do próprio aparelho.

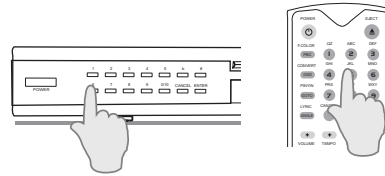

3 INÍCIO DA CANÇÃO

Após digitar o número da canção, digite PLAY/PAUSE ►|| no controle remoto ou no aparelho.

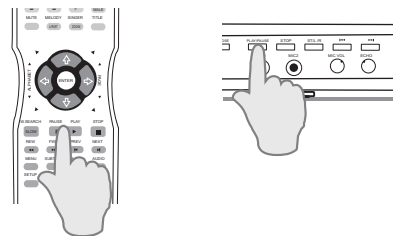

4 TÉRMINO



Ao final da canção aparecerá a pontuação (somente se o modo SCORE ON estiver acionado) e em seguida, havendo canções programadas, a próxima canção será executada. Se a canção for interrompida através da tecla STOP, não aparecerá a pontuação, e se houver canções programadas, será necessário teclar PLAY ►|| para iniciá-la.

MODOS DE EXECUÇÃO VIDEOKÊ

SELEÇÃO DE MÚSICA PELA LISTA DA TELA

1 LISTA POR ORDEM DE TÍTULO

A partir da tela de início, digite TITLE no controle remoto.

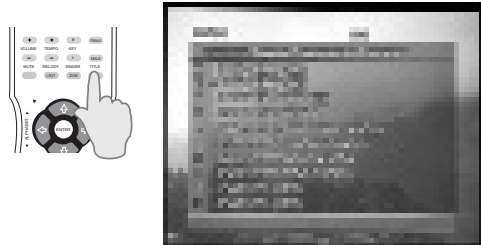

2 TIPOS DE LISTA

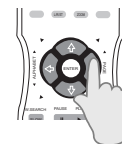

A primeira linha horizontal apresenta os tipos de listas de canções: BRASILEIRO, POP, JAPONESA, POPULAR, LANÇAMENTOS, FAVORITOS.

Selecione através das teclas LEFT ◀ / RIGHT ▶ a lista desejada.

3 BUSCA PELA 1ª LETRA OU POR PÁGINA

Na primeira coluna vertical, selecione entre as letras dispostas a 1ª letra da canção procurada utilizando as teclas ALPHABET. ◀



Para facilitar ainda mais a sua busca, utilize as teclas PAGE ▶ para avançar ou retroceder por página.

4 SELECIONANDO A CANÇÃO

Ao centro da tela aparecerão as músicas disponíveis de acordo com a lista, página e a letra selecionadas.

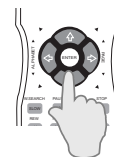

Utilize as teclas UP ▲ / DOWN ▼ para selecionar a canção desejada e tecla ENTER para programá-la ou PLAY ▶|| para reproduzi-la.

5 SELECIONANDO A CANÇÃO DURANTE EXECUÇÃO

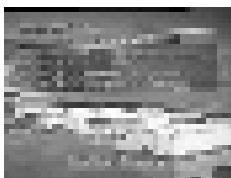

Se teclar TITLE durante execução de música vai aparecer janela reduzida. Com isso pode repetir passo 1 a 4 sem atrapalhar quem está cantando

6 PARA SAIR DA FUNÇÃO LISTA

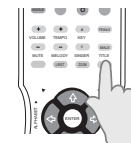

Basta teclar TITLE no controle remoto para sair da função TITLE.

7 LISTAGEM DE MÚSICAS POR ORDEM ALFABÉTICA DE INTÉRPRETE

Após operação 1, tecla SINGER para visualizar a lista em nome do cantor. E repita operação 2 a 6 para selecionar a música.

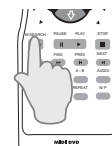
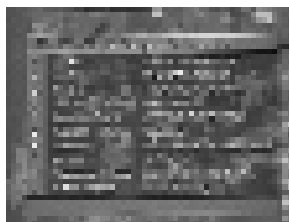

NOVO

MODOS DE EXECUÇÃO VIDEOKÊ

MODO REPETITIVO

1 TELA INICIAL

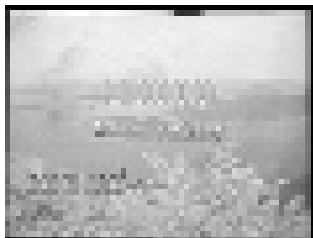

Digite o código da canção que deseja executar através do controle remoto ou no teclado numérico do próprio aparelho. Tecla PLAY ►► para iniciar a reprodução.

2 REPETIR UMA MESMA MÚSICA

Com a música em execução, aperte a tecla REPEAT no controle remoto. Aparecerá REPETIR UM no canto superior direito na tela.



3 TÉRMINO DA FUNÇÃO REPEAT

Para sair desta função, pressione a tecla REPEAT até que aparecerá OFF ou DESLIGADO na tela.



A mesma canção recomeçará automaticamente ao final da canção atual. Caso a canção seja interrompida com a tecla STOP ■ será necessário digitar novamente o código da canção e teclar PLAY ►►.

Da mesma maneira, pode-se executar a música em sequência de código ou aleatoriamente.

4 REPETIR "TODOS"



Com a música em execução, aperte a tecla REPEAT no controle remoto até aparecer TODOS no canto superior direito na tela.

A próxima canção em ordem de código começará automaticamente ao final da canção atual.

5 REPETIR ALEATORIAMENTE



Com a música em execução, aperte a tecla REPEAT no controle remoto até aparecer RANDOM no canto superior direito na tela.

A próxima canção escolhida aleatoriamente pelo aparelho começará automaticamente ao final da canção atual.

MODOS DE EXECUÇÃO VIDEOKÊ

LISTA DE CANÇÃO FAVORITA

1



Pressione TITLE. Selecione o tipo de lista na qual deseja procurar as canções. Após encontrar a canção desejada, escolha no teclado alfanumérico a lista na qual deseja inserir a canção (de 1 a 9).

NOVO

2

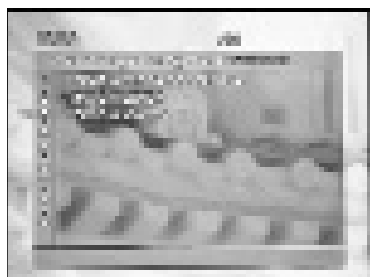

Basta teclar o número da lista e a canção selecionada será memorizada nela. confirmado nocanto superior direito, a canção fará parte da lista 1, se clicar 2, a canção fará parte da lista 2 e assim por diante.

É possível programar até 9 listas de canções favoritas com até 60 canções cada!!
Para cancelar uma canção de qualquer lista de favoritos, basta selecioná-la e em seguida teclar 0 no controle remoto.

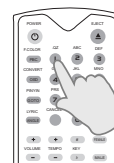
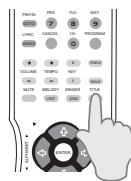

COMO PROGRAMAR CANÇÕES

1

TELA INICIAL

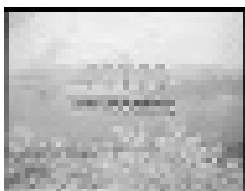

Digite o código da canção que deseja executar através do controle remoto ou no teclado numérico do próprio aparelho. Tecler PLAY ►► para iniciar a reprodução.

2

PROGRAMANDO



Com a música em execução, digite o código da canção que deseja programar e tecler ENTER

É possível programar até 99 canções. Para visualizar as canções programadas, basta utilizar as teclas LEFT ◀/RIGHT ▶ e selecionar o código das canções programadas que aparecerão no alto da tela.

3

FIM DA CANÇÃO

Ao final da canção aparecerá a pontuação (somente se o modo SCORE ON estiver acionado) e em seguida, havendo canções programadas, a próxima canção será executada. Se a canção for interrompida através da tecla STOP, não aparecerá a pontuação e se houver canções programadas, será necessário teclar PLAY ►► para iniciá-la ou NEXT ► para iniciar a próxima canção.

4

CANCELAMENTO DE CANÇÕES PROGRAMADAS

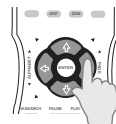

Através das teclas LEFT ◀ / RIGHT ▶ selecione a canção que deseja cancelar e pressione a tecla CANCEL. A canção escolhida é cancelada e no lugar dela aparecerá a canção seguinte da programação.

MODOS DE EXECUÇÃO VIDEOKÊ

PROGRAMAÇÃO COM PRIORIDADE

1 SELECIONANDO A CANÇÃO

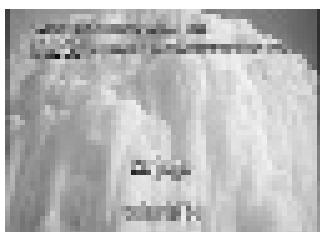
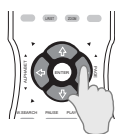

Com as teclas LEFT ◀ / RIGHT ▶ selecione o primeiro código da lista de canções referentes a canção que está em andamento.

2 INSERINDO A CANÇÃO COM PRIORIDADE

Digite o código da canção a ser tocada com prioridade e tecele ENTER.



Ao término da canção atual, a música programada com prioridade começará automaticamente antes das demais.

PROGRAMAÇÃO EM QUALQUER PARTE DA LISTA

1 SELECIONANDO A CANÇÃO

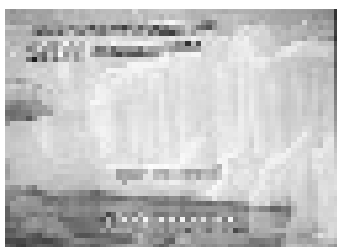
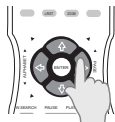

Com as teclas LEFT ◀ / RIGHT ▶ selecione o código da música que anteceder a canção que você deseja programar (a canção selecionada fica em amarelo).

2 INSERINDO A CANÇÃO

Digite o código da canção desejada e tecele ENTER.

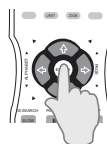

3 ATENÇÃO!

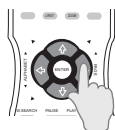

Sempre que utilizar as teclas LEFT ◀ / RIGHT ▶ durante a programação, a próxima canção programada ficará imediatamente após a canção selecionada (em amarelo).

4 VOLTAR A PROGRAMAR NORMALMENTE

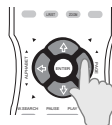

Através das teclas LEFT ◀ / RIGHT ▶ selecione a última canção programada (ela deve estar amarela). Digite o código da canção a ser programada e tecele ENTER. A canção escolhida tocará após as demais canções já escolhidas.

MODOS DE EXECUÇÃO VIDEOKÊ

GRAVAR COM A SUA VOZ

1 INÍCIO

Conecte o seu Pen Drive na entrada USB e aparecerá no canto direito superior a imagem de conexão.



2 SELECIONE SETUP

Selecione modo Setup (Setup / Audio Setup / MP3 / Select 96k ou 128k)

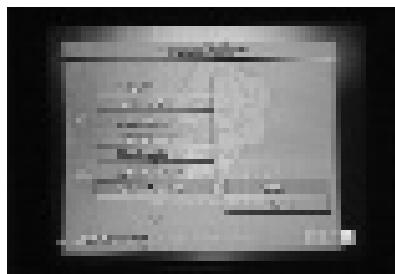

3 MODO GRAVAÇÃO

Coloque o seu disco Videokê e selecione a música. Clique no botão AUDIO do seu controle remoto e aparecerá no canto direito superior a mensagem "Record"

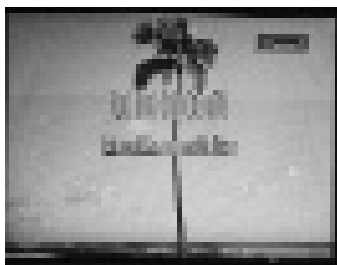
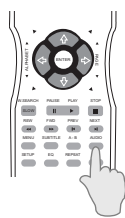

4 DEFININDO UMA PASTA

Escolha uma pasta no seu Pen Drive através do botão GOTO do seu controle remoto. Clique o botão PBC escolha uma pasta de sua preferência. Aperte o botão GOTO novamente para voltar ao modo Gravação.

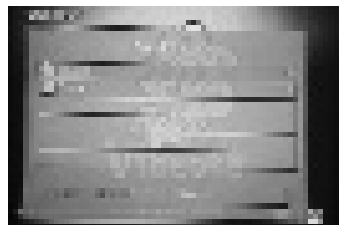
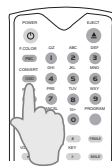

5 SELECIONANDO UMA MÚSICA

Escolha uma música de sua preferência e aperte a tecla PLAY para iniciar a gravação e tecla STOP para finalizar.

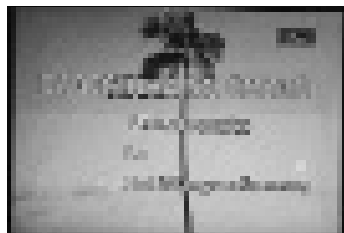

6 FINALIZANDO A GRAVAÇÃO

Selecione tecla GOTO novamente para checar a gravação. O nome do arquivo MP3 será o mesmo do código da música.

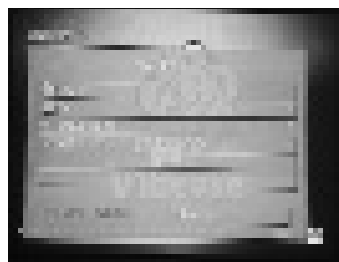
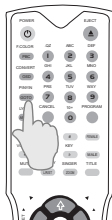

* É recomendável aumentar o volume para que o som saia adequadamente durante a gravação.

** No modo gravação a imagem de fundo será estática.

*** Não retire o seu Pen Drive durante a gravação, pois poderá danificar os arquivos contidos.

MODOS DE EXECUÇÃO VIDEOKÊ

FUNÇÕES EXTRAS

1 MELODY

A partir da tela de início ou durante a execução de uma música, aperte a tecla MELODY para escolher entre as funções:



- MELODIA ON: com melodia de voz.
- MELODIA MEIO: com melodia de voz média.
- MELODIA OFF: sem melodia de voz.

2 MELODY VOCAL

Algumas canções estão disponíveis com opção de voz de um intérprete, assinaladas com uma boquinha na lista. Durante a execução da música tecla MELODY para escolher entre as funções:

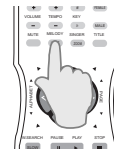

- VOZ OFF: sem melodia de voz do intérprete.
- VOZ AUTO: a voz do intérprete aparecerá somente quando não há ninguém cantando no microfone.
- VOZ ON: com voz de um intérprete.

3 TEMPO

Escolha o tempo (andamento) da música através das teclas TEMPO+ ou - durante a execução da música.

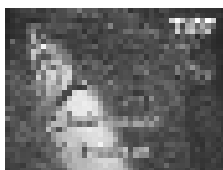

Aparecerá TEMPO IIIIII ou T/06 no canto superior da tela. Mais detalhes no gráfico da página 16.

4 TOM (DE 1/2 EM 1/2 TOM)

Escolha o tom adequado à sua voz pressionando os botões # ou b no controle remoto durante a execução da música.

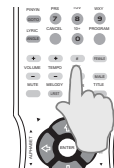

Aparecerá TOM IIIIII ou T/06 no canto superior da tela. Mais detalhes no gráfico da página 16.

5 TOM (FEMALE/ MALE)

Ajuste o tom da música para voz masculina ou feminina através das teclas MALE (masculina) ou FEMALE (feminina) no controle remoto durante a execução da música.

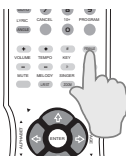

6 EQUALIZAÇÃO

Tecla EQ no controle remoto para selecionar entre os modos de equalização:

- DISCO
- JAZZ
- ESTÚDIO
- CLÁSSICO
- NORMAL.

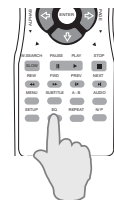

7 VOLUME

Ajuste o volume da música através das teclas VOLUME + ou - no controle remoto durante a execução da música.

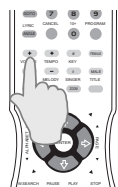

8 FUNÇÃO F.COLOR

Pressione a tecla F.COLOR para escolher a cor da letra da música na tela.

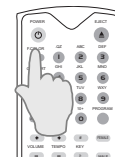
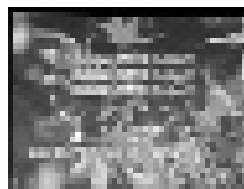

São mais de 40 combinações entre as opções de cores para a letra e sombreamento.

MODOS DE EXECUÇÃO VIDEOKÊ

FUNÇÕES EXTRAS AUTOMÁTICAS

1 PRÓXIMA MÚSICA

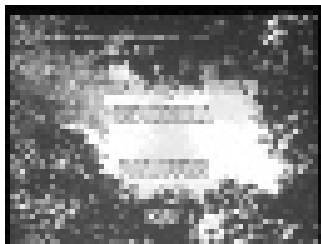

Durante os solos de instrumentos da música em execução, aparecerá automaticamente o código e o nome da próxima canção, caso haja canções programadas.

2 SUGESTÕES DE CANÇÕES

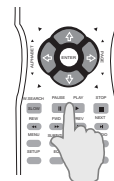

Durante a tela inicial do modo KARAOKÊ, surgirá automaticamente na parte inferior da tela, o código e o nome de canções escolhidas ao acaso. Para iniciar a canção sugerida, basta teclar **PLAY** ►► no controle remoto.

GRÁFICO DE TOM E TEMPO

TOM

• Quando a música está em Do central (C/Cm).

	F#	G	Ab	A	Bb	B	C	Db	D	Eb	E	F	F#	
	F#m	Gm	Abm	Am	Bbm	Bm	Cm	Dbm	Dm	Ebm	Em	Fm	F#m	
BAIXO (GRAVE) ←								→ ALTO (AGUDO)						

Exemplo: Na tela aparecem TOM IIIIII (6 barras), que nesse caso seriam 6 tons: **F# G Ab A Bb B**. Portanto, ao baixar o tom que originalmente seria C (d), ele passaria a ser B (si) diminuindo uma barrinha (5>>), depois Bb (si bemol) diminuiria mais uma barrinha (4>>) e assim por diante, bem como se aumentar o tom ele passaria a ser, conforme a tabela, Db (ré bemol) apareceria mais uma barrinha (7>>), depois D (r) apareceria mais uma barrinha (8>>) e assim por diante. A cada vez que se pressiona as teclas # ou b, aumenta-se ou diminui-se de meio em meio tom.

TEMPO

	-6	-5	-4	-3	-2	-1	0	+1	+2	+3	+4	+5	+6	
LENTO ←								→ RÁPIDO						

Exemplo: Na tela aparecem os números **-6 -5 -4 -3 -2 -1** representam as seis barrinhas que aparecem ao teclar TEMPO. Ao diminuir o tempo (-) a barra equivalente ao -1 sumiria, em seguida o -2 e assim por diante. Ao aumentar, surgiria na tela o + 1, o +2 e assim por diante.

DVD CONFIGURAÇÕES

CONFIGURAÇÕES (SETUP) AJUSTE GERAL

1 Tecla SETUP no controle remoto.

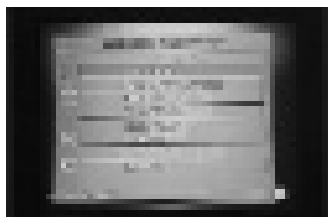

2 ESCOLHER FUNÇÕES

Com as teclas de navegação LEFT◀/ RIGHT▶
UP▲ / DOWN▼ selecione AJUSTE GERAL.

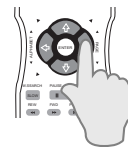

Picture Mode

- Auto *Ajuste de resolução de tela automático*
- Filme *Ajuste para filme ou Progressive Scan*
- Video *Modo Alta Resolução*
- Smart *Alta Resolução com suporte para Progressive Scan*
- Super Smart *Alta Resolução com suporte para Progressive Scan*

Marca de Ângulo

- Ativado *Alguns DVDs vêm com opções de filmagens de ângulos diferentes(extras). Nesses casos, você poderá visualizar uma marca na tela informando que determinadas cenas podem ser acionadas através da tecla ANGLE do controle remoto.*
- Desativado

Idioma de Tela

- Inglês *Para selecionar entre os idiomas inglês, português ou espanhol.*
- Português
- Espanhol

Captions

- Ativado *O diálogo aparece em forma escrita quando ativado*
- Desativado

Proteção de Tela

- Ativado *Ativando a função PROTEÇÃO DE TELA, sempre que o aparelho estiver ligado porém sem uso por um determinado período de tempo, a proteção será ativada.*
- Desativado

Página Parincipal

Voltar ao Menu Principal

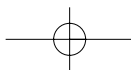

DVD CONFIGURAÇÕES

CONFIGURAÇÕES (SETUP) CAIXAS ACÚSTICAS

1 Tecle SETUP no controle remoto.

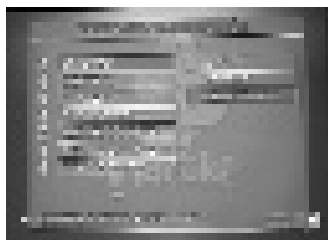

2 ESCOLHER FUNÇÕES

Com as teclas de navegação LEFT◀/ RIGHT▶
UP▲ / DOWN▼ selecione AJUSTE GERAL.



Para uma melhor qualidade de som, selecione o modo de mixagem mais adequado ao aparelho de som que estiver sendo utilizado nas saídas de áudio do seu VMD 8380. Caso o seu aparelho não seja compatível às saídas 5.1 canais do VMD 8380, opte entre as duas primeiras opções.

Mixagem

- Lt/Rt
- Stereo
- Desativado

*Quando conectado com amplificador Dolby Pro Logic Decoder
Uso com amplificador estereo
Desativar o canal de mixagem para aparelhos 5.1 canais.*

Central

- Ativado
- Desativado

*Ativar a caixa acústica central
Desativar a caixa acústica central*

Ca. Acústica Traseira

- Ativado
- Desativado

*Ativar a caixa acústica traseira
Desativar a caixa acústica traseira*

Subwoofer

- Ativado
- Desativado

*Ativar o subwoofer
Desativar o subwoofer*

Retardo Central

Ajuste retardo central de 0 a 5 ms

Retardo Traseiro

Ajuste retardo traseiro de 0 a 15 ms

Teste de Tom

*Utilize somente se o aparelho de som for compatível as saídas 5.1 do VMD 8380.
Certifique-se de que a função MIXAGEM está desativada.
Com esta função você poderá testar as caixas de som. Selecionando ATIVADO, a função será iniciada e as caixas testadas automaticamente na seguinte ordem: esquerdo, central, direito, surround direito e surround esquerdo.*

DVD CONFIGURAÇÕES

CONFIGURAÇÕES ÁUDIO

1 Tecla SETUP no controle remoto.



2 ESCOLHER FUNÇÕES

Com as teclas de navegação LEFT◀/ RIGHT▶
UP▲ / DOWN▼ seleccione AJUSTE GERAL.

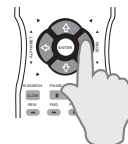

SPDIF

- Desativado *Audio analógico. Opção obrigatória para karaokê*
- SPDIF/RAW *Saída Coaxial/Optical para Dolby 5.1 digital ou DTS digital*
- SPDIF/PCM *Saída Coaxial/Optical para PCM digital*

Modo OP

Modo Operacional

- Saída de Linha *Saída de Linha*
- RF Remod *Para acionar a remodulação em TV sem entrada AV*

Dual Mono

Permite trabalhar com disco confeccionado para Dual Mono

- Stereo *Saída pela cada canal Esquerda e Direita*
- E-Mono *Canal Esquerdo distribuido em ambos canais*
- D-Mono *Canal Direito distribuido em ambos canais*
- Mix-Mono *Direito e Esquerdo mixados e distribuidos em ambas canais.*

Compressão

Ajuste de compressão de som

ProLogic

On/ Off/ Auto modo

LPCM Output

Selecione a frequência de amostragem do sinal de áudio para ser:

- LPCM 48k *emitido via Coaxial ou Optical*
- LPCM 96k *48kHz/16bit : áudio de DVD será convertido para 48kHz
96kHz/24bit : som emitido em formato original*

MP3 Encoding

- 96k *É necessário ajustar a taxa de compactação do arquivo MP3.*
- 128k *Quanto maior, será melhor a qualidade de som.*

DVD CONFIGURAÇÕES

CONFIGURAÇÕES VÍDEO

1 Tecla SETUP no controle remoto.

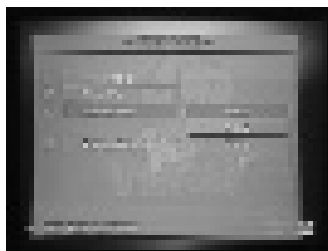

2 ESCOLHER FUNÇÕES

Com as teclas de navegação LEFT◀ / RIGHT▶
UP▲ / DOWN▼ selecione AJUSTE GERAL.

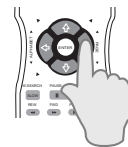

TV Display	<i>Ajuste de Tela com televisão de proporção diferente</i>
— Normal/PS	<i>4:3 Pan Scan, corta parte de imagem nas duas laterais</i>
— Normal/LB	<i>4:3 Letterbox, aparece tarja preta em cima e em baixo</i>
— Wide/HDTV	<i>16:9 Wide / HDTV alta definição</i>
Tipo TV	<i>Sistema de Televisão</i>
— Multi	<i>Compatível ambos PAL e NTSC</i>
— NTSC	<i>PAL disco convertido para NTSC</i>
— PAL	<i>NTSC disco convertido para PAL</i>
Resolution	<i>Ajuste de Resolução de Vídeo</i>
— 480i	<i>480 interlaçado via cabo Composite</i>
— 480p	<i>480 progressive Scan via cabo Componente (Y Pb Pr)</i>
— 720p	<i>HDTV via cabo Componente (Y Pb Pr)</i>
— 1080i	<i>HDTV via cabo Componente (Y Pb Pr)</i>

* Será necessário saber usar TODOS os recursos do seu televisor antes de aproveitar esta configuração, pois uma vez usada erroneamente, você terá dificuldade de configurar novamente.

DVD CONFIGURAÇÕES

CONFIGURAÇÕES PREFERÊNCIA

1 Tecla SETUP no controle remoto.

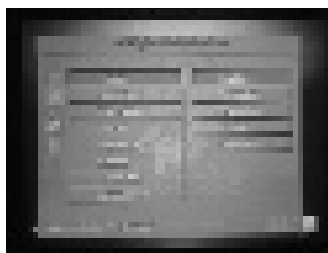

2 ESCOLHER FUNÇÕES

Com as teclas de navegação LEFT◀/ RIGHT▶
UP▲ / DOWN▼ seleccione AJUSTE GERAL.

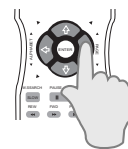

Áudio	Inglês...	Selecione o idioma para faixa de som
Subtitle	Inglês...	Selecione o idioma para as legendas
Disc Menu	Inglês...	Selecione o idioma para o menu do DVD
Local	China...	Selecione a região para reproduzir DVD com código regional
Parental	1...8	Para controlar os discos DVD que seus filhos possam assistir Enquanto disco nível 1 é livre, 8 é recomendado só para adultos
Senha	Change	Senha padrão é 0000 Para trocar a senha e confirmar
Defaults	Reset	Para voltar as configurações iniciais
SmartNAVI	com/sem menu	Selecione navegação entre com ou sem menu

INICIANDO A REPRODUÇÃO DO DISCO

1 PLAY



Após realizar as configurações no MENU do disco, tecla PLAY ▶▶ ou ENTER para iniciar a reprodução.

2 PAUSE



Caso queira pausar a reprodução, tecla PAUSE e para retornar PLAY ▶▶.

3 STOP



Para interromper a reprodução do DVD, tecla STOP ■ .

4 RETOMADA DE CENA(DVD/VCD)

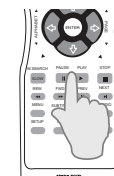

Para retornar ao mesmo ponto da cena em que foi interrompida com STOP ■ , tecla PLAY ▶▶. Esse recurso só funciona quando se tecla STOP uma única vez. Caso a tecla STOP ■ tenha sido pressionada duas vezes, a função RETOMADA é cancelada.

REPRODUZINDO DISCOS (DVD/VCD/CD/MP3/JPEG)

REPRODUÇÃO DO DISCO

1 PREV/ NEXT (BUSCA POR CAPÍTULO)

Você também pode localizar um capítulo utilizando as teclas PREV ◀ para retroceder capítulos e NEXT ▶ para avançar os capítulos.



2 MUTE



Para parar o áudio, sem interferir na reprodução do DVD, tecle MUTE.
Para retornar a reprodução com áudio pressione a mesma tecla novamente.

3 OSD (VIZUALIZAÇÃO DE TEMPO DO DISCO)



Pressione repetidamente a tecla OSD para visualizar, cada vez que pressionar: o tempo decorrente único, remanescente único, decorrido total, remanescente total ou desativado.

4 ZOOM (AMPLIAÇÃO)



Pressione a tecla ZOOM para ampliar a imagem em 1,5x, 2x e 3x. Você também poderá escolher o melhor enquadramento do ZOOM através das teclas LEFT ◀/ RIGHT ▶ ou UP ▲/ DOWN ▼.

No disco JPEG, tecla MENU pode visualizar tela índice (3x3=9)

5 SLOW



Para reproduzir o DVD em velocidade lenta, sem som, tecle SLOW no controle remoto e escolha entre as velocidades 2X, 4X ou 8X. Para retornar a reprodução em tempo normal, tecle PLAY ▶▶.

6 A-B



Para reproduzir uma seleção entre dois pontos repetidamente.

Tecle A – B no controle remoto no momento do início da seleção desejada e tecle novamente ao final da seleção. Automaticamente a seleção será reproduzida repetidamente até que se tecle novamente A – B ou PLAY ▶▶.

7 REPEAT



Para reproduzir repetidamente um título ou capítulo. Tecle REPEAT para selecionar entre as opções e também para sair da função: repeat 1 vez: REPETIR CAPÍTULO, repeat 2 vezes REPETIR TÍTULO e repeat 3 vezes: REPETIR DESLIGADO.

REPRODUZINDO DISCOS (DVD/VCD/CD/MP3/JPEG)

REPRODUÇÃO DO DISCO

1 REW (PROCURA RÁPIDA)



Para retroceder rapidamente, nas seguintes velocidades: 2x, 4x, 8x, 16x e 32x. Para retornar a reprodução normal, tecla PLAY ►►.

2 FWD (PROCURA RÁPIDA)



Para avançar rapidamente, nas seguintes velocidades: 2x, 4x, 8x, 16x e 32x. Para retornar a reprodução normal, tecla PLAY ►►.

3 GO TO (IR PARA)

É possível selecionar a reprodução de um determinado capítulo ou título através da tecla GO TO. Após teclar GO TO no controle remoto, insira tempo ou o número do capítulo ou título ou digite o tempo: hora, minuto e segundo que deseja reproduzir.



4 L/ R ST (CONFIGURAÇÃO DE SAÍDA DE ÁUDIO)

Teclando L/ R / ST, alterne entre áudio 1, áudio 2, vocal 1 ou vocal2.



5 N/P (SISTEMA DE COR)

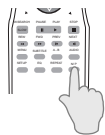

Selecione entre os sistemas PAL-M, NTSC ou ainda MULTI.

6 MENU (DO DVD)

Caso o DVD em reprodução tenha um menu, pressione a tecla MENU no controle remoto a qualquer momento do filme para ajustes para retornar a reprodução no ponto de onde foi interrompido, basta pressionar PLAY ►►.

No disco JPEG, tecla MENU exibe tela índice (3x3=9)

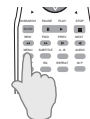

7 EQ (MODOS DE EQUALIZAÇÃO)

Para acionar a função equalização, pressione EQ no controle remoto, aparecerá EQ on, pressionando mais uma vez, aparecerá o gráfico de equalização. Escolha, teclando PLAY ►►, entre: STANDART – CASSIC – JAZZ – ROCK – POPS – BALLAD – DANCE – PERSONAL. Para personalizar sua equalização, escolha a opção PERSONALIZAR e utilize as teclas: LEFT ◀ / RIGHT ▶ / DOWN ▼ e UP ▲.



FUNÇÕES ESPECÍFICAS DE DVD

FUNÇÕES ESPECÍFICAS DE DVD

1 ANGLE (SELEÇÃO DE ÂNGULO)

Alguns filmes são gravados em diferentes ângulos, verifique na embalagem do cd se ele traz essa possibilidade. Para visualizar esses ângulos, pressione ANGLE no controle remoto. Caso a função MARCA ÂNGULO esteja acionada, aparecerá uma marca indicando as cenas com ângulos disponíveis. (veja pág. _).

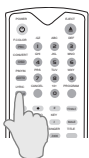

2 SUBTITLE (Idioma de Legenda)

Alguns filmes tem legendas em diferentes idiomas, verifique na embalagem do DVD se ele traz essa possibilidade. Para visualizar esses legendas, pressione SUBTITLE no controle remoto. Caso a esteja disponível, cada vez que teclar SUBTITLE aparecerá no canto superior esquerda da tela idioma da legenda.



3 AUDIO (Trilha Sonora)



Quando tecla AUDIO no controle remoto visualizará idioma de trilha sonora. A cada vez pressionar AUDIO mostrará idiomas disponíveis.

INFORMAÇÕES SOBRE DISCOS

VCD

Os VCDs são discos que possuem imagem com qualidade VHS e som de CD.

Os tempos de reprodução desses discos podem chegar a:

- 74 min. para discos de 12cm com uma face;
- 20 min. para discos de 8cm com uma face;

Nem todos os VCDs possibilitam usufruir das inúmeras funções desse aparelho. Consulte sempre as instruções que acompanham o disco.

CD, MP3, JPEG

Os CDs são discos gravados com sinal digital, o que proporciona excelente qualidade de áudio.

Os tempos de reprodução desses discos podem chegar a:

- 74 min. para discos de 12cm com uma face;
- 20 min. para discos de 8cm com uma face;

Os CDs R ou RW são discos graváveis.

Os tempos de reprodução desses discos podem chegar a:

- 80 min. para discos de 12cm com uma face;
- 20 min. para discos de 8cm com uma face;

Os arquivos de música em formato de MP3 ou as fotos em formato JPEG podem ser gravados em CD ou DVD e ser reproduzido neste aparelho.

FUNÇÕES ESPECÍFICAS DE VCD, MP3 e JPEG

VCD

1 PBC (apenas versão 2.0)

Tecla PCB no controle remoto para ativar ou desativar essa função. PCB ativada visualizará tela de Menu de disco



2 PREV/ NEXT (BUSCA POR CAPÍTULO)

Você também pode localizar um capítulo utilizando as teclas PREV ◀ para retroceder capítulos e NEXT ▶ para avançar os capítulos.



3 SELEÇÃO PELO NÚMERO

Pode selecionar a faixa desejada teclando diretamente o número correspondente. A reprodução será iniciada

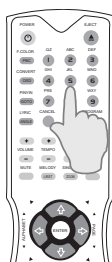

PBC: PLAYBACK CONTROL

Se na capa do disco tiver marca VCD 2.0 ou PBC significa que tem menu na tela e pode escolher capítulo ou imagem

JPEG

1 INÍCIO AUTOMÁTICO

Disco de imagem de fotos em formato JPEG (por exemplo, fotografia digital gravado em CD) é reconhecido automaticamente. Tecla PLAY ativa SlideShow.



2 MENU

Pressionando tecla MENU visualiza 9 fotos (3x3) numa tela. Através do teclado PREV ou NEXT pode selecionar foto para visualizar em 100%



3 ROTAÇÃO DE FOTOS

Utilize as teclas UP▲ / DOWN▼/ LEFT◀ / RIGHT▶ para visualizar as fotos entre as quatro rotações.
UP▲ : gira a foto na vertical
DOWN▼: gira a foto na horizontal
LEFT◀ : gira a foto em sentido horário
RIGHT▶ : gira foto em sentido anti-horário.

4 ZOOM

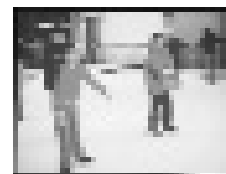
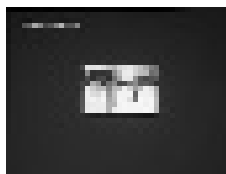

Com ZOOM ativado, utilizando teclado REW/FWD pode reduzir de 25% ou ampliar até 200%

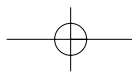

FUNÇÕES ESPECÍFICAS DE VCD, MP3 e JPEG

MP3

1 INÍCIO AUTOMÁTICO



Disco de MP3 ou Pen Drive será reconhecido automaticamente e iniciará a primeira música da lista

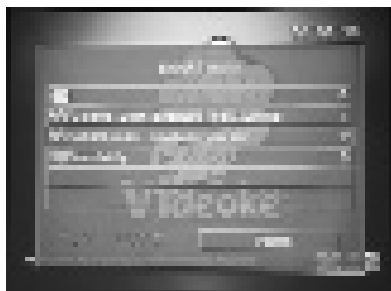

2 SELECIONANDO PELO NÚMERO

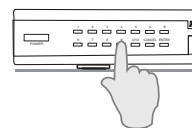

Você também poderá teclar através do TECLADO NUMÉRICO o número correspondente à faixa que deseja reproduzir e ela iniciará automaticamente. Se preferir, utilize as teclas UP ▲/ DOWN ▼ para selecionar as faixas e tecle ENTER ou PLAY ►||

3 MODO DE REPRODUÇÃO

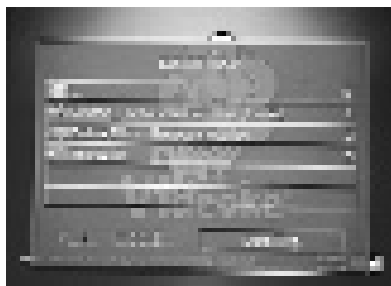

Com as teclas de navegação LEFT ◀/ RIGHT ▶ UP ▲/ DOWN ▼ selecione o modo de reprodução



Tecla STOP. Parado, pode selecionar o modo de reprodução entre:

- ÚNICO: tocar somente uma vez
- REP UM: tocar repetidamente a selecionada
- FOLDER: tocar todas da pasta uma vez
- FOLDER REP: tocar todas da pasta repetidamente seguindo a ordem
- DISC SCAN: toca 10 segundos iniciais de todas as músicas de mesmo estilo no disco
- DISC: toca todas do disco uma vez
- DISC REP: tocar todas do disco repetidamente seguindo a ordem
- ALEATÓRIO: tocar todas em ordem aleatória
- ALEATÓRIO ON: tocar todas uma vez de cada aleatoriamente
- PROGRAM 00: programação na ordem desejada.

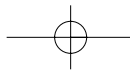

AUTODIAGNÓSTICO

COMO DIAGNOSTICAR FALHA OPERACIONAL

- Verifique estes importantes pontos antes de requisitar assistência técnica.
- Desligue e ligue o aparelho e verifique se o problema persiste.

PROBLEMAS	DIAGNÓSTICO
A bandeja do disco não sai	Checar se o cabo de força está plugado normalmente.
Não toca o disco	<ul style="list-style-type: none"> • Região de disco ou tipo de arquivo poderá ser incompatível. • Verifique na embalagem do disco. • Se for disco DVD+R/CD-R verifique se foi finalizado. • Verificar se o lado estampado do disco está para cima. • Se for disco MP3 ou JPEG deverá ter no mínimo de 10 imagens ou 5 tracks de música.
Demora para aparecer a imagem após apertar a tecla PLAY	<ul style="list-style-type: none"> • Se apertar as teclas PLAY/STOP/OPEN várias vezes, o sistema travará para proteger o mecanismo. • Cheque também se as pilhas do controle remoto estão com carga suficiente.
Sem força elétrica	<ul style="list-style-type: none"> • Checar se o cabo de força está plugado normalmente. • Apertar botão POWER do frontal do aparelho.
Sem Imagem	<ul style="list-style-type: none"> • Cheque se a conexão do cabo de vídeo está correta. • Troque o Canal de Vídeo IN da TV até aparecer a imagem DVD. • Verifique se a TV está ligada.
Distorção na Imagem	Dependendo da qualidade de gravação ou estado de conservação do disco poderá acontecer distorções de imagens na reprodução.
Imagem em Preto e Branco ou completamente distorcida	<ul style="list-style-type: none"> • Conecte o DVD diretamente na TV. • Verifique se o sistema de TV cor (Pal ou NTSC) está compatível com o disco em reprodução.
Mudo ou som distorcido	<ul style="list-style-type: none"> • Ajuste o volume. • Cheque a conexão entre os equipamentos (amplificador, TV, caixa acústica, DVD) e seleção de saída. • Cheque se o disco está danificado e limpe o.
Som digital mudo	<ul style="list-style-type: none"> • Checar a conexão digital. • Cheque se o receiver poderá processar MPEG2 ou DTS caso contrário ajuste o som para PCM. • Cheque se o disco oferece som digital compatível com o seu receiver.
Qualidade inferior de som	<ul style="list-style-type: none"> • Checar a conexão com amplificador. • Folga ou mancha no conector pode prejudicar a qualidade de som. • Ajuste o volume de cada equipamento.
Microfone mudo	<ul style="list-style-type: none"> • Checar se modo Videokê está ativado. • Checar se o microfone está no ON. • Checar o volume de amplificador. • Testar com outro microfone.
Apesar do disco estar rodando a imagem não aparece	<ul style="list-style-type: none"> • Checar se a TV está ligada, conectado corretamente. • Checar se a tecla PAUSE está ativada. • Checar se o disco está danificado ou sujo. • Checar se o disco foi colocado no lado correto.
A imagem congela momentaneamente	<ul style="list-style-type: none"> • Checar no disco se não há marca de impressão digital ou sujeira. • Limpe com pano macio do centro para borda.
Controle remoto não funciona	<ul style="list-style-type: none"> • Direcione o controle remoto direto ao sensor do aparelho em curta distância. • Troque as pilhas do controle remoto. • Checar se as pilhas estão com polaridade correta. • Desligue e desplugue da tomada por 10 segundos e ligue novamente.
Os teclados do aparelho não funciona Algumas funções não funcionam durante a reprodução	<ul style="list-style-type: none"> • Algumas operações não serão permitidas pelo disco. • Consulte informações escritas na capa do disco.

AUTODIAGNÓSTICO

PROBLEMAS	DIAGNÓSTICO
Quando não ocorrer a dublagem e/ou legenda	<ul style="list-style-type: none"> • Somente os idiomas incluídos no disco poderão ser escolhidos. • Poderá escolher somente entre os idiomas disponíveis no Menu.
A tecla Angle não funciona	<ul style="list-style-type: none"> • Somente o disco de DVD com produção em diferentes ângulos poderá exibir esta função.
A tecla MENU não funciona durante reprodução de disco	<ul style="list-style-type: none"> • Checar se o disco possui a função MENU. • Checar o funcionamento do controle remoto. • Se o disco for da Videokê, não exibirá a página MENU para não interromper música.
Não consegue mudar a proporção da tela	<ul style="list-style-type: none"> • Filmes de DVD poderão ser assistidos nas proporções 16:9 wide, 4:3 Letter Box ou 4:3 Pan Scan desde que o filme já esteja gravado com estas opções. • Caso contrário não permitirá a mudança de proporção. • Checar na capa do disco, as proporções disponíveis.
Não funciona a pontuação	<ul style="list-style-type: none"> • A pontuação de Videokê só funcionará com Karaokê e pontuação ativa. • Para isso, será necessário modificar no Setup.

ESPECIFICAÇÕES

NOME	APARELHO: MODELO:	VIDEOKÊ MIDI DVD VMD 8380s
GERAL	VOLTAGEM IDEAL: CONSUMO: DIMENSÕES: PESO LÍQUIDO: PESO BRUTO: TEMPERATURA DE OPERAÇÃO: UMIDADE DE OPERAÇÃO:	AC 110V ~ 250V 50/60Hz (Free Volt) máximo de 15W L430xP260xA48(mm) 2.700 Kg. 4.400 Kg. (com microfone e embalagem) 5 a 38°C 25 a 80%
AUDIO	SAÍDA DIGITAL: SAÍDA 5.1 CANAL: SAÍDA 4 CANAIS(Karaokê): SAÍDA OPTICAL: SAÍDA COAXIAL: SAÍDA NÍVEL: DA CONVERSOR: RESPOSTA DE FREQUÊNCIA: FAIXA DINÂMICA: DISTORÇÃO HARMÔNICA:	DTS, Dolby digital/AC-3 Frontal Esquerda e Direita, Central, Subwoofer e Traseira Esquerda e Direita Frontal Esquerda e Direita e Traseira Esquerda e Direita -18dB, Comprimento da onda: 660nm 0,5Vpp(75 Ω) 0 Vrms ~ 1,5 Vrms 24 bit DVD(PCM96kHz): 2~44kHz(±0,5dB) Acima de 100dB(DVD), acima de 98dB(CD) 0,003%
VIDEO	SAÍDA C-VIDEO: SAÍDA S-VIDEO: SAÍDA COMPONENT: SAÍDA VIDEO:	1,0 Vpp(75Ω) Sinal Luminosidade: 1,0 Vpp(75Ω) Sinal Cor: 0,286 Vpp(75Ω) Y: 1,0 Vpp(75Ω) Pb/B-Y: 0,7 Vpp(75Ω) Pr/R-Y: 0,7 Vpp(75Ω) Progressive Scan (480 p) PAL e NTSC compatível
DISCOS	DVD, MIDI DVD, DVD-R/RW, VCD, SVCD, Audio CD, CD-R/RW, MP3 CD, CDG, Karaokê CDG, JPEG CD	
MICROFONE	ENTRADA MICROFONE: CONTROLE DE TONE:	2 Baixo 100 Hz ±12dB Alto 100 kHz ±12 dB

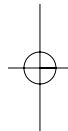
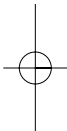
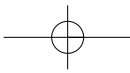

BRIX Ind. e Com. de Eletro Eletrônico Ltda.

Santa Rita do Sapucaí - MG
site: www.videoke.com.br
e-mail: videoke@videoke.com.br
SAC (011) 6942-7755**